



Unità Operatrici CNC: Fissaggio a Base

Le **unità operatrici CNC** della GIFAM sono utilizzate come unità di foratura o teste a forare, unità di fresatura o teste a fresare, unità di maschiatura, unità di alesatura, unità di filettatura.

Le **unità operatrici CNC** della GIFAM costituiscono un prodotto nuovo ed unico a livello internazionale; sono brevettate in molti Paesi; non hanno al loro interno alberi scanalati striscianti, né cinghie, che sono tutti componenti soggetti ad usura; pertanto la loro affidabilità è elevatissima come hanno dimostrato nelle più diverse applicazioni; anche la durata di vita è elevatissima; non necessitano di manutenzione; si contraddistinguono per massima compattezza e rigidità strutturale; tutte le parti interne sono ben protette dai trucioli e dai liquidi refrigeranti esterni; sono sigillate e possono essere pressurizzate; sono fornibili con fissaggio a base, oppure con fissaggio a flangia; il piano di fissaggio deve essere rigido e deve essere realizzato con precisione.

Su tutti i modelli delle **Unità operatrici CNC** della GIFAM è standard il cambio rapido elettromeccanico dell'utensile.

Le **unità operatrici CNC** della GIFAM hanno all'interno del canotto, sul davanti, un elettromandrino brushless che è controllato da un resolver; l'elettromandrino dispone di cuscinetti di alta precisione lubrificati con grasso a vita; nella parte posteriore c'è un secondo motore elettrico brushless che aziona direttamente una vite a sfere rettificata e comanda il movimento assiale del canotto; il controllo del movimento assiale è realizzato con un secondo resolver; entrambi i motori elettrici sono raffreddati con liquido a circolazione forzata; il circuito di raffreddamento dei motori è sigillato e comprende doppie guarnizioni; è necessaria una piccola centralina di raffreddamento esterna composta da un radiatore con elettroventola, da una pompetta di circolazione e da un serbatoio.

Le **unità operatrici CNC** della GIFAM hanno la vite a sfere rettificata coassiale al canotto in modo da evitare i carichi disassati.

Sulle unità operatrici CNC della GIFAM la corsa del canotto è limitata da microinterruttori elettrici di zero e di finecorsa; in aggiunta sono presenti finecorsa meccanici ad assorbimento di energia che evitano danni in caso di manovre errate; il canotto è guidato rigidamente in senso assiale ed in antirotazione e

non si manifestano vibrazioni durante le lavorazioni; di conseguenza si possono impiegare efficacemente punte e frese ad inserti in metallo duro e si possono montare testine multiple e testine angolari.

Le Unità operatrici CNC della GIFAM sono ideali per tutte le lavorazioni di foratura, fresatura, maschiatura, alesatura.

Con le Unità operatrici CNC della GIFAM si possono costruire macchine transfer CNC oppure *fresatrici, foratrici, maschiatrici, alesatrici*.

Le Unità operatrici CNC della GIFAM si possono collegare ad una ampia gamma di Azionamenti elettronici e di Controlli numerici reperibili sul mercato.

	Modello Macchina			
	S095	S125	S180	S240
Corsa	150	250	350	450
Velocità max mandrino (giri/min)	8000	6000	5000	4000
Potenza mandrino (kW)	1,2	5	12	25
Coppia mandrino, serv. Continuo (Nm)	3	15	50	150
Velocità massima avanzamento (mm/min)	20000	20000	20000	20000
Forza avanzamento massima (N)	1800	3500	10000	20000
Attacco utensile (ISO/BT)	25	30	40	50
Massa (Kg)	50	110	320	730



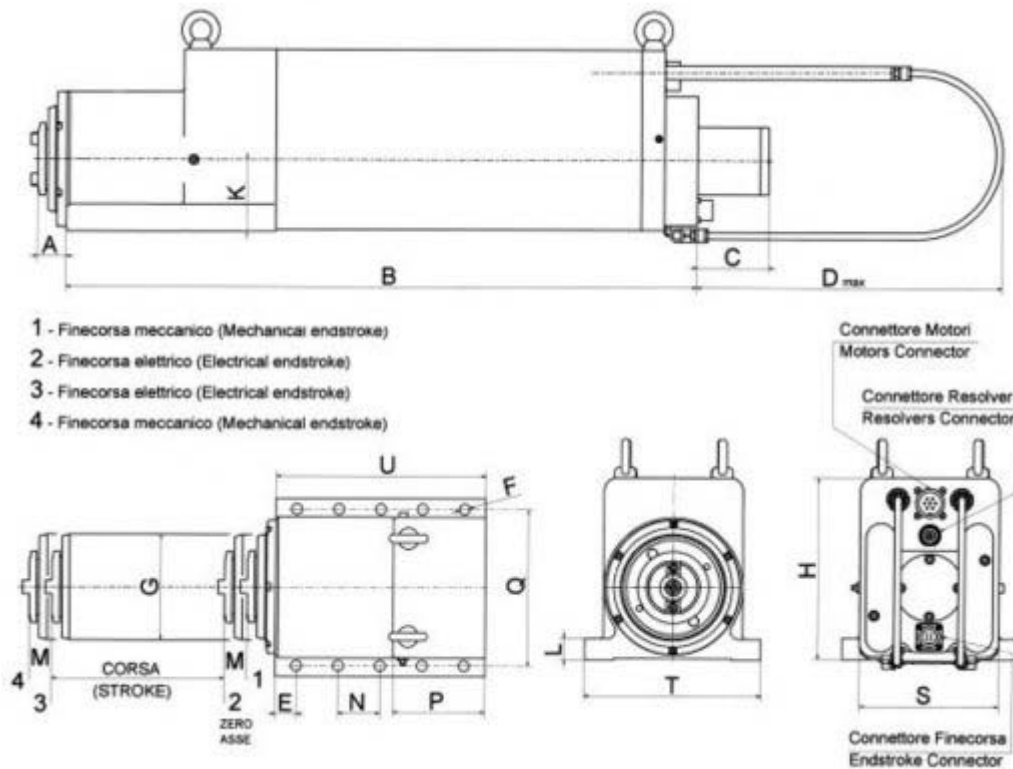

		Modello Macchina			
		S095	S125	S180	S240
D I M E N S I O N I	A	35	45	50	55
	B	620	780	1'050	1400
	C	0	110	150	150
	D (max)	250	350	480	500
	E	20	25	25	40
	F	10.5	12.5	16.5	20.5
	G	95	125	180	240
	H	170	215	305	410
	K	70	85	120	160
	L	20	25	40	50
	M	10	10	15	15
	N	50	50	75	130
	P	90	110	150	200
	Q	150	185	270	350
	R	-	-	-	-
	S	132	166	240	316
	T	170	210	300	400
U	190	250	350	520	
V	-	-	-	-	
W	-	-	-	-	